

Prova Escrita de Aplicações Informáticas B

12.º Ano de Escolaridade

Prova 703/1.ª Fase

9 Páginas

Duração da Prova: 120 minutos. Tolerância: 30 minutos.

2008

COTAÇÕES

GRUPO I

1.	5 pontos
2.	5 pontos
3.	5 pontos
4.	5 pontos
5.	5 pontos

25 pontos

GRUPO II

1.	5 pontos
2.	5 pontos
3.	5 pontos
4.	5 pontos
5.	5 pontos
6.	10 pontos
7.	10 pontos

45 pontos

GRUPO III

1.	15 pontos
2.	20 pontos
3.	15 pontos
4.	15 pontos

65 pontos

GRUPO IV

1.	15 pontos
2.	
2.1.	10 pontos
2.2.	10 pontos
3.	10 pontos
4.	
4.1.	10 pontos
4.2.	10 pontos

65 pontos

TOTAL 200 pontos

1. CRITÉRIOS GERAIS DE CLASSIFICAÇÃO

A ausência da indicação inequívoca da versão da prova, Versão 1 ou Versão 2, implica a classificação com zero pontos das respostas aos itens do Grupo I, Grupo II, item 1 do Grupo III e item 1 do Grupo IV.

Quando o examinando responder ao mesmo item mais do que uma vez, deve ter eliminado, inequivocamente, a(s) resposta(s) que considerou incorrecta(s). No caso de tal não acontecer, é classificada a resposta que surge em primeiro lugar.

As classificações a atribuir às respostas são expressas em números inteiros e resultam da aplicação dos critérios de classificação relativos a cada tipologia de itens.

Itens de resposta fechada curta

A classificação é atribuída de acordo com os elementos de resposta solicitados e apresentados.

Itens de resposta fechada de escolha múltipla

As respostas em que é assinalada a alternativa correcta são classificadas com a cotação total do item. As respostas incorrectas são classificadas com zero pontos. Não há lugar a classificações intermédias.

Itens de resposta fechada de verdadeiro/falso

A classificação é atribuída de acordo com o nível de desempenho. A resposta em que todas as afirmações sejam identificadas como verdadeiras ou como falsas é classificada com zero pontos.

Itens de resposta fechada de associação/correspondência

A classificação é atribuída de acordo com o nível de desempenho. Considera-se incorrecta qualquer associação/correspondência que relacione mais do que um elemento da coluna B com um elemento da coluna A.

Itens de resposta fechada de completamento

A classificação é atribuída de acordo com o nível de desempenho. Considera-se incorrecto o completamento de cada espaço com mais do que um elemento da chave.

Itens de resposta fechada de ordenamento

As respostas em que a sequência estiver integralmente correcta são classificadas com a cotação total do item. No caso de a resposta apresentar uma sequência incorrecta ou omitir um ou mais elementos da mesma, a classificação a atribuir é zero pontos. Não há lugar a classificações intermédias.

Itens de resposta aberta

Os critérios de classificação dos itens de resposta aberta apresentam-se organizados por níveis de desempenho. A cada nível de desempenho corresponde uma dada pontuação.

Na avaliação das competências específicas da disciplina, as respostas que apresentem pontos de vista diferentes dos mencionados nos critérios específicos de classificação mas que sejam considerados cientificamente válidos e devidamente fundamentados, devem também ser classificados. Nestes casos, os elementos cientificamente válidos devem ser classificados seguindo os mesmos procedimentos previstos para os descritores apresentados.

Nos itens de resposta aberta extensa com cotação igual ou superior a quinze pontos e que impliquem a produção de um texto, a classificação a atribuir traduz a avaliação simultânea das competências específicas da disciplina e das competências de comunicação escrita em língua portuguesa.

A avaliação das competências de comunicação escrita em língua portuguesa contribui para valorizar a classificação atribuída ao desempenho no domínio das competências específicas da disciplina. Esta valorização corresponde a cerca de 10% da cotação do item e faz-se de acordo com os níveis de desempenho a seguir descritos:

Nível	Descritor
3	Composição bem estruturada, sem erros de sintaxe, de pontuação e/ou de ortografia, ou com erros esporádicos, cuja gravidade não implique perda de inteligibilidade e/ou de rigor de sentido.
2	Composição razoavelmente estruturada, com alguns erros de sintaxe, de pontuação e/ou de ortografia, cuja gravidade não implique perda de inteligibilidade e/ou de sentido.
1	Composição sem estruturação aparente, com erros graves de sintaxe, de pontuação e/ou de ortografia, cuja gravidade implique perda frequente de inteligibilidade e/ou de sentido.

Quadro 1 – Descritores de níveis de desempenho no domínio da comunicação escrita em língua portuguesa.

Apenas podem ser atribuídas classificações correspondentes a um dos valores constantes do quadro. Não há lugar a classificações intermédias.

No caso de a resposta não atingir o nível 1 de desempenho no domínio específico da disciplina, a classificação a atribuir é zero pontos. Neste caso, não é classificado o desempenho no domínio da comunicação escrita em língua portuguesa.

Itens de resolução gráfica

A classificação a atribuir tem em conta o nível de desempenho.

2. CRITÉRIOS ESPECÍFICOS DE CLASSIFICAÇÃO

GRUPO I

1. 5 pontos
Resposta correcta: **versão 1** **versão 2**
 (C) **(B)**
2. 5 pontos
Resposta correcta: **versão 1** **versão 2**
 (B) **(A)**
3. 5 pontos
Resposta correcta: **versão 1** **versão 2**
 (D) **(C)**
4. 5 pontos
Resposta correcta: **versão 1** **versão 2**
 (C) **(A)**
5. 5 pontos
Resposta correcta: **versão 1** **versão 2**
 (A) **(D)**

GRUPO II

1. 5 pontos
Resposta correcta: **versão 1** **versão 2**
 (B) **(D)**
2. 5 pontos
Resposta correcta: **versão 1** **versão 2**
 (A) **(B)**
3. 5 pontos
Resposta correcta: **versão 1** **versão 2**
 (C) **(B)**
4. 5 pontos
Resposta correcta: **versão 1** **versão 2**
 (A) **(C)**
5. 5 pontos
Resposta correcta: **versão 1** **versão 2**
 (D) **(A)**

6. 10 pontos

N.º de associações correctas	Classificação
4 ou 5	10
2 ou 3	5
0 ou 1	0

Resolução: **versão 1** **versão 2**

1) – i)	1) – g)
2) – f)	2) – b)
3) – b)	3) – i)
4) – e)	4) – f)
5) – g)	5) – e)

7. Apresentação da sequência correctamente ordenada. 10 pontos

Resolução:

versão 1: G – A – E – B – F – D – C

versão 2: D – G – E – B – F – A – C

GRUPO III

1. 15 pontos

N.º de afirmações assinaladas correctamente	Classificação
9 ou 10	15
5 a 8	10
2 a 4	5
0 ou 1	0

Resolução:

Item	A.	B.	C.	D.	E.	F.	G.	H.	I.	J.
versão 1	V	F	F	V	F	F	V	V	F	V
versão 2	V	V	F	F	V	F	F	F	V	V

2. 20 pontos

N.º de espaços completados correctamente	Classificação
9 ou 10	20
6 a 8	13
3 a 5	7
0 a 2	0

- Resolução: ① – comprimido ⑥ – WMA
 ② – CODEC ⑦ – *Free Lossless Codec*
 ③ – qualidade ⑧ – *Compact Disc Digital Audio* (CD-DA)
 ④ – pequeno ⑨ – não comprimido
 ⑤ – analógico ⑩ – extensão

3. 15 pontos

Na tabela seguinte, são apresentados três cenários distintos de resolução.

Descritores do nível de desempenho no domínio específico da disciplina		Descritores do nível de desempenho no domínio da comunicação escrita em língua portuguesa	Níveis*		
			1	2	3
Níveis**	3	Aspectos focados na resposta: <ul style="list-style-type: none"> transmissão de dados para aplicações em tempo real; ficheiros comprimidos e divididos em pacotes; envio dos pacotes de dados via Internet; <i>buffering</i> dos pacotes de dados recebidos no destino, antes da respectiva reprodução. 	13	14	15
	2	Aspectos focados na resposta: <ul style="list-style-type: none"> transmissão de dados para aplicações em tempo real; envio dos dados via Internet; <i>buffering</i> dos dados recebidos no destino, antes da respectiva reprodução. 	8	9	10
	1	Aspectos focados na resposta: <ul style="list-style-type: none"> transmissão de dados para aplicações em tempo real; envio dos dados via Internet. 	3	4	5

* Descritores apresentados nos critérios gerais.

** No caso de a resposta não atingir o nível 1 de desempenho no domínio específico da disciplina, a classificação a atribuir é zero pontos. Neste caso, não pode ser atribuída a valorização inerente ao desempenho no domínio da comunicação escrita em língua portuguesa.

4. 15 pontos

Na tabela seguinte, são apresentados três cenários distintos de resolução.

Descritores do nível de desempenho no domínio específico da disciplina		Descritores do nível de desempenho no domínio da comunicação escrita em língua portuguesa			Níveis*			
		1	2	3	1	2	3	
Níveis**	3	<ul style="list-style-type: none"> A melhor compressão com perda de qualidade aceitável, de modo que o ficheiro a enviar por <i>e-mail</i> seja o mais pequeno possível. Utilizar um formato de alta compressão, como, por exemplo, DIV-X, variantes do MPEG-4 ou outro formato de alta compressão que se adequê. 	13	14	15			
	2	<ul style="list-style-type: none"> A melhor compressão com perda de qualidade aceitável, de modo que o ficheiro a enviar por <i>e-mail</i> seja o mais pequeno possível. 	8	9	10			
	1	<ul style="list-style-type: none"> Utilizar um formato de alta compressão, como, por exemplo, DIV-X, variantes do MPEG-4 ou outro formato de alta compressão que se adequê. 	3	4	5			

* Descritores apresentados nos critérios gerais.

** No caso de a resposta não atingir o nível 1 de desempenho no domínio específico da disciplina, a classificação a atribuir é zero pontos. Neste caso, não pode ser atribuída a valorização inerente ao desempenho no domínio da comunicação escrita em língua portuguesa.

GRUPO IV

1. 15 pontos

N.º de afirmações assinaladas correctamente	Classificação
9 ou 10	15
5 a 8	10
2 a 4	5
0 ou 1	0

Resolução:

Item	A.	B.	C.	D.	E.	F.	G.	H.	I.	J.
versão 1	V	F	V	V	F	V	V	F	F	F
versão 2	V	V	F	V	F	V	F	V	F	F

2.

2.1 10 pontos

Elementos representados correctamente	Classificação
Notação correcta, representação correcta do sistema e dos fluxos de dados	10
Representação correcta do sistema e dos fluxos de dados	7
Representação correcta das entidades	3

Resolução:

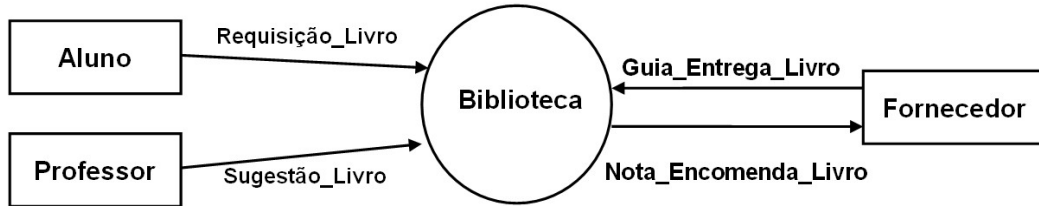

2.2 10 pontos

- Utilização correcta da notação 3 pontos
- Identificação do grupo principal 3 pontos
- Identificação do grupo repetitivo 3 pontos
- Correcção na apresentação 1 pontos

Resolução:

Requisição = N.º_Requisição + Data_Requisição + Nome_Aluno + Turma_Aluno + Ano_Aluno +
 + {Código_Livro + Título_Livro + Autor_Livro + Editora_Livro}.

3.

..... 10 pontos

N.º de actividades representadas correctamente	Classificação
10 ou 11	10
6 a 9	7
2 a 5	3
0 ou 1	0

Resolução:

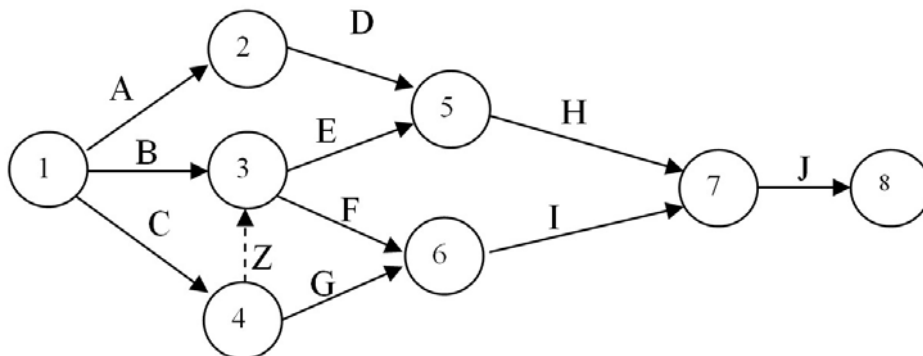

4.

4.1. 10 pontos

N.º de TOC e de TOT representados correctamente	Classificação
14 a 16	10
8 a 13	7
3 a 7	3
0 a 2	0

Resolução:

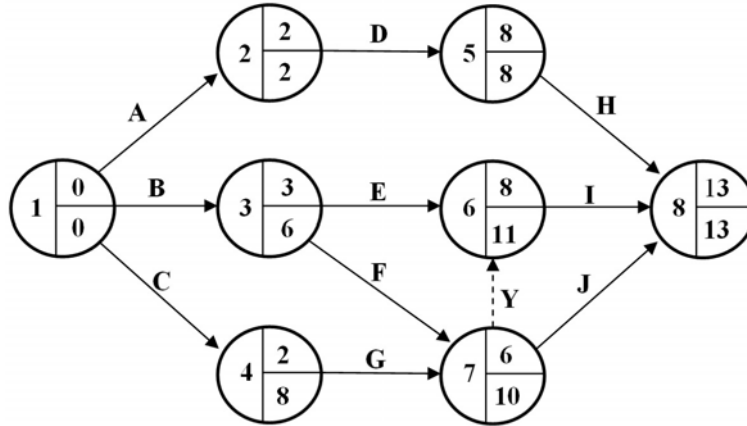

Nota: os alunos poderão utilizar qualquer outro tipo de representação/marcação que identifique de forma correcta os TOC e os TOT.

4.2. 10 pontos

Indicação correcta do caminho crítico 5 pontos

Indicação correcta do tempo crítico 5 pontos

Resolução:

Caminho crítico: A-D-H.

Tempo crítico: 13 dias.